

Montageanleitung Porty und Grizzly 4x4 für Geländewagen mit Ersatzrad hinten

Für die allgemeinen Hinweise lesen Sie bitte die Montageanleitung des Porty oder Grizzly.

Befestigung des Porty oder Grizzly 4x4:

Klappen Sie zuerst den Träger auseinander so das der Bügel mit dem Rastverschluß im 90 Grad Winkel zum Hauptrahmen steht. Ziehen Sie dann die Griffschraube so kräftig wie möglich an, so dass der Rastverschluß fest arretiert ist. Die mitgelieferten tellerartigen Puffer werden nun so am Hauptrahmen aufgeklippt, dass Ihr evtl. vorhandener Chromring / Metallabdeckung nicht zerkratzt werden. Eine Befestigung auf Kunststoff Ersatzrad Verkleidungen ist nicht zulässig!

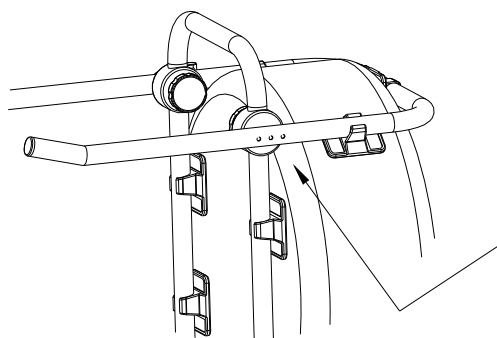
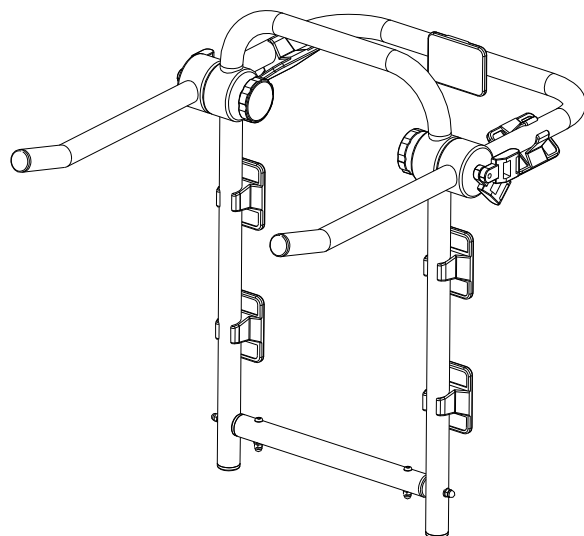

Hängen Sie den Träger über das Ersatzrad. Der Bügel geht dann hinter dem Rad und zwischen der Heckscheibe durch. Dieser Bügel hat unter den Kunststoffteilen drei Bohrungen die auf die Breite des Ersatzrades einstellbar sind. Hierzu muß der Rastverschluß entfernt werden. Entfernen Sie nur eine Seite und lassen Sie die andere Seite als Anschauungsobjekt erhalten.

Nun müssen die beiden unteren Gurte über Kreuz hinter dem Ersatzrad und zwar unterhalb der Aufhängung des Ersatzrades mit den seitlichen Schnallen am Raststück verbunden werden, so dass der Träger nicht abheben kann. Die Schlaufen der unteren Gurte gegen verrutschen zwischen dem seitlichen Rahmen und der Schraube sichern (siehe A).

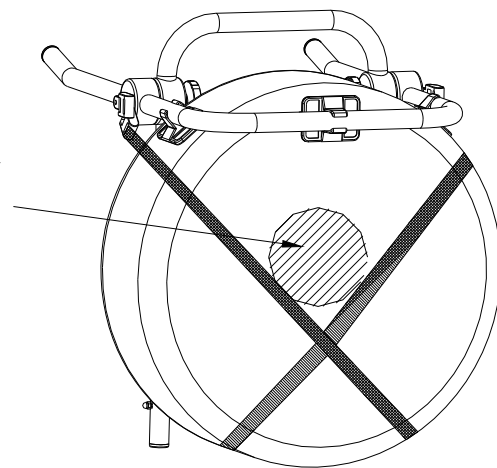

Die beiden Gurte mit Haken werden am Rahmen rechts und links der Heckklappe eingehängt und zwar so, dass der Träger nicht auf dem Ersatzrad kippen kann.

In Internet unter www.eckla.de oder auf unseren Broschüren sehen Sie die entsprechenden Anschauungsbilder der Träger.

A

Viel Spaß mit Ihrem neuen Träger wünsch